

DET. PISO TÁTIL DE ALERTA

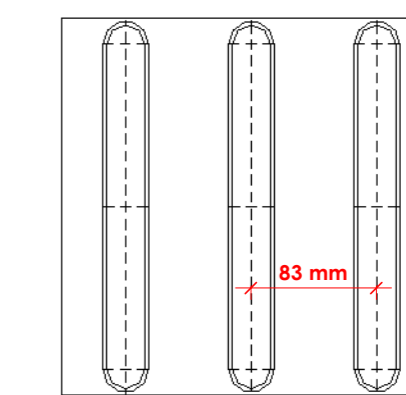

DET. PISO TÁTIL DIRECIONAL

Legenda de Piso Tátil		
Ident.	Descrição	Quantidade
1	Concreto de Alerta	228
2	Concreto de Direcional	1170

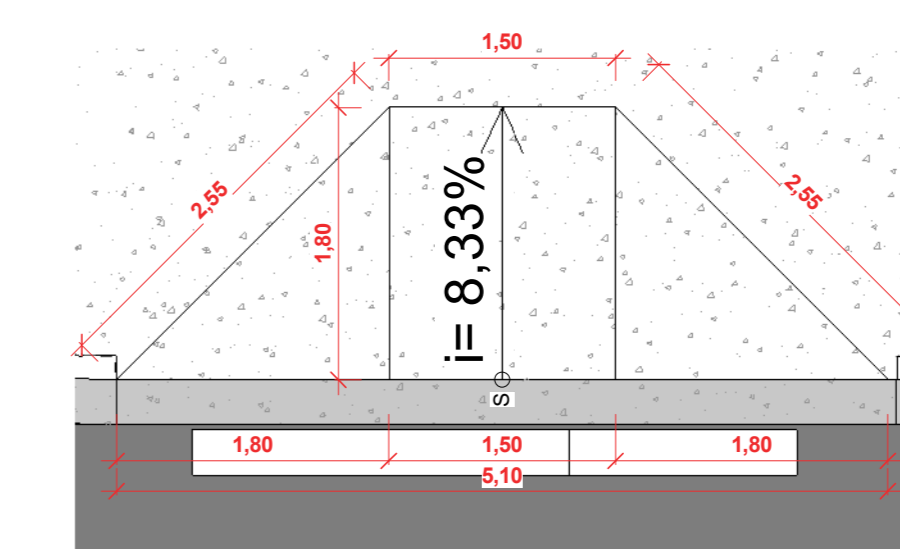

3 Det. Rampa para pedestre
1:50

1 Acessibilidade
1:125

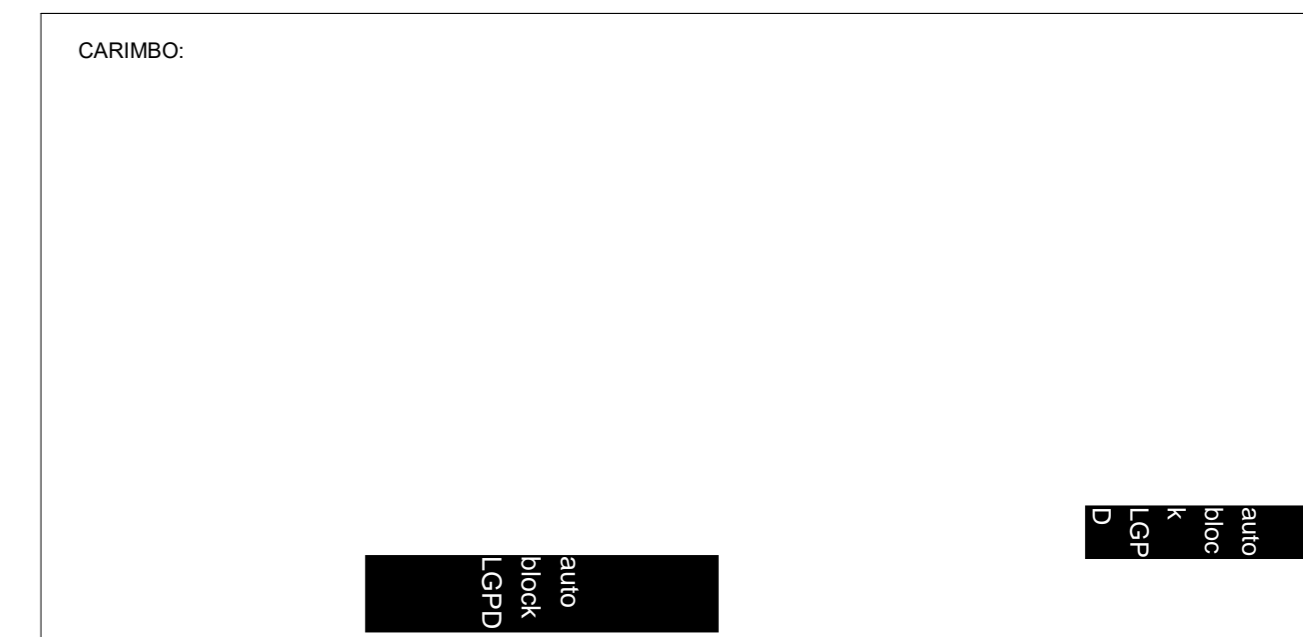

SERPRA
SERVIÇOS, PROJETOS E ASSESSORIA LTDA.
Av. Interiores Rubem de Mendonça, 1888 - Edifício Cuiabá Office Tower, Sl 803 CEP: 78000-000 - Cuiabá - MT
Fone: (65) 3642-4046

Construção de Praça no Município de Figueirópolis d' Oeste-MT
PREFEITURA MUNICIPAL DE FIGUEIRÓPOLIS D'OESTE/MT
01.367.7620001-93

LOCAL: RUA DOS JASMINS, QD 06, BAIRRO JARDIM PARAISO, FIGUEIRÓPOLIS D'OESTE/MT
COORDENADAS GEODIRÁFICAS: LATITUDE: 15°28'59" S, LONGITUDE: 58°43'40" O

AUTOR DO PROJETO: LUIS FELIPE CARVALHO B. LIMA
CREA / CAU: ENG. CIVIL 121.523.983-6

RES.P: PI EXECUÇÃO
CREA / CAU:

ESCALA INDICADA: ARQUITETÔNICO
FOLHA Nº: 06/06

DATA: JANEIRO/2026
Assessibilidade

PARTICIPAÇÃO:

ÁREAS (m²)	ESTADÍSTICA		COEF. APROXIM.	Nº DE PISOS
	TÉRREO	DEMAIS PAV.		
(ver prancha 01)	5	0	5	1